



IGG-träff i Sverige

Säkerhetsinformation och anmälan för deltagande piloter

Regler

- Du som flyger på IGG-träff i Sverige måste vara ansluten till ett nationellt förbund, t.ex. SMFF, där täckande ansvarsförsäkring ingår, alternativt ha en annan likvärdig försäkring som gäller på träffen.
- Operatörs ID från transportstyrelsen krävs för svenska deltagare.
- Du skall känna till och följa de lokala regler som gäller vid träffen.
- Du är skyldig att närvara vid gemensam briefing eller få den separat med arrangören.
- Om du använder 35 MHz bandet skall rätt frekvensklämma bäras innan sändaren slås på.
- Flygledare ska utses om fler än 5 piloter flyger samtidigt.
- Flygledaren ska ha SOS-appen installerad och den ska användas vid eventuell olycka. Alla deltagare uppmanas att installera SOS-appen på sina telefoner.
- Du skall vara uppmärksam på och följa trafikledarens direktiv.
- Du skall alltid stå i pilotrutan när du flyger.
- Start av bogserslöp ska ske med seglaren placerad i höjd med där pilotrutan slutar, se figur på nästa sida.
- Minimihöjden för en lågflygning (tryckare) är 5 meter.
- Start av förbränningsmotor ska ske med maskinen säkrad och med propellern vänd bort från piloter och åskådare.
- Annonsera start, landning, låg förbiflygning eller vid problem som kan utgöra fara.
- Flyg på ett ansvarsfullt sätt (t.ex. inte lågt över plats där det kan finnas människor).
- Piloter uppmanas att välja ut en medhjälpare/spotter som kan assistera vid flygning för att höja säkerheten.
- Du är själv ansvarig för att din utrustning är säker och i god ordning.

Säkerhetsansvarig inom IGG Sverige är Fredrik Strömberg.

Jag har tagit del av och accepterar säkerhetsreglerna

Underskrift:					
Namnförtydligande:					
Adress:				Mobiltel:	
Postnr:		Ort:		Land:	
Medlemsnr. IGG Sverige:		Förbund + medlemsnr:			
Kanaler alt. Frekvensband:		Operatörs-ID			
Träffens plats:		Från:		Till:	

Modellnamn	Spännvidd	Flygvikt	Skala

Placering av bogserplan och seglare relativt pilotruta och depå:

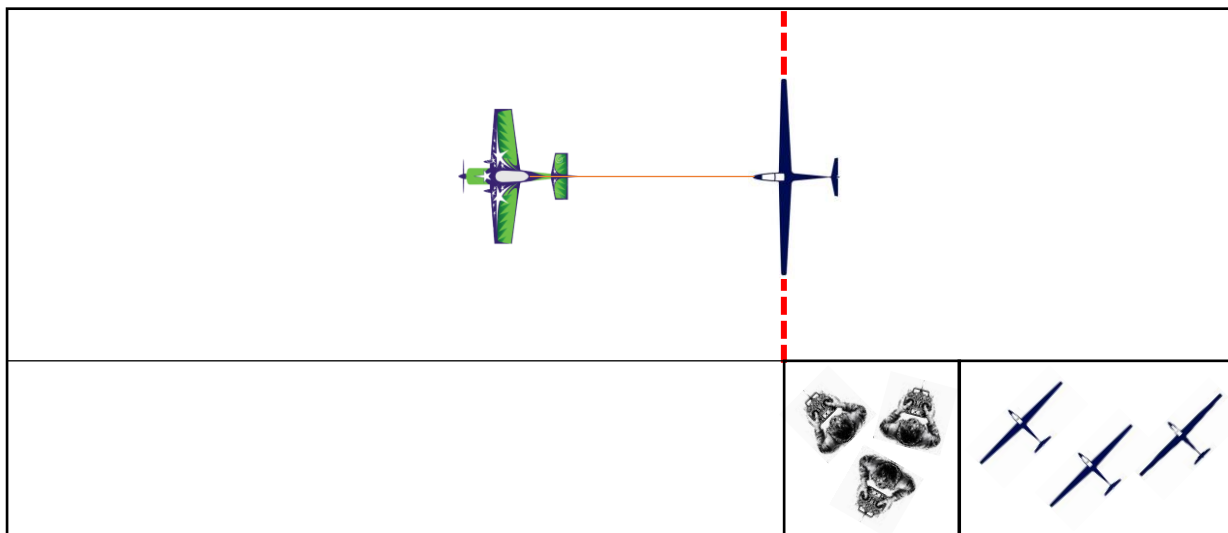

Pilotruta

Depå